

Anssems

A n h ä n g e r

BSX



BSX, der Tieflader

Qualität, das ist in einem Wort das Warenzeichen von Ansems Anhängern. Aus langjähriger Erfahrung wissen wir wie kein anderer, wer unsere Anhänger gebrauchen kann und was Ihre Wünsche sind. Als Antwort hierauf sind diese stabilen Tieflader entwickelt worden. Hohe Priorität ist gegeben an Stabilität, Nutzlast, Multifunktionalität und Gebrauchsbequemlichkeit. In dieser Entwicklung wurden unsere Anhänger härtesten Tests unterzogen, unter anderem auf einem Rollenprüfstand und einer Teststrecke.

Stabilität

Der Stahlrahmen ist Roboter-geschweißt. Die V-Deichsel der gebremsten Anhänger besteht aus einem Rohrprofil mit einer Länge von 145 cm und ist sehr stabil. Die Deichseln sind mit EG-Gutachten abgenommen. Zugleich ist der Rahmen ausgestattet mit einem stabilen Vordergitter und einer stabili-



BSX 750.205



BSX 750.251



BSX 1300.205

len Reling, beide aus Rohrprofil. Die komplette Konstruktion liefert einen sehr stabilen Rahmen, der die Grundlage für einen guten Anhänger ist.

Die Achse und Kupplung oder Auflaufbremse die montiert werden, sind von hochwertiger Qualität. Bei der Wahl der Achsen wird eine großzügige Reserve einkalkuliert. Hierdurch ist das Gesamtgewicht der Achsen höher als das Gesamtgewicht des Anhängers. So wird beim BSX 1300 eine Achse von 1500 kg montiert, und beim BSX 2000 werden zwei Achsen von 1300 kg montiert.

Der Boden des Aufbaus besteht aus einer Holzplatte von 15 mm Stärke. Zwei Langträger und mehrere Querträger sorgen für eine perfekte Unterstützung.

Sicherheit

Sicherheit ist für Ansems Anhänger sehr wichtig. Wenn es sich um Sicherheit handelt, zählt nicht nur die starke Konstruktion des Anhängers, sondern auch das gut gesehen werden von anderen Verkehrsteilnehmern. Um das zu erreichen, ist die Beleuchtung, welche nach EG-Richtlinien montiert wird, ausgestattet mit Seitemarkierungsleuchten. Diese Leuchten werden besser gesehen als Rückstrahler.

Außerdem ist man beim Entwurf davon ausgegangen, dass man gesehen werden soll, wenn die Rückwandklappe geöffnet ist. Muss man zum Beispiel im Dunkeln mit geöffneter Hinterbordwand laden, dann sind die Alarmleuchten trotzdem noch sichtbar. Mit diesem Anhänger werden Sie gesehen, und das gibt Sicherheit.



Beleuchtung sichtbar bei geöffneter Hinterbordwand

Optimale Nutzlast

Trotz eines starken Stahlrahmens ist das Leergewicht des Anhängers niedrig. Die Nutzlast bleibt auf diese Weise optimal. Dieses niedrige Leergewicht haben wir realisieren können durch die präzise Auswahl des Materials. So sind die Tieflader ausgestattet mit Aluminium Bordwänden, die den wichtigsten Teil der Gewichtsreduktion ausmachen.



Vorderbordwand geöffnet



Ausziehrohr an Hinterseite

Multifunktionalität

Mit dem Ansems-Tieflader können Sie allerlei Materialien transportieren. Die 35 cm hohen Bordwände sorgen für ein großes Volumen, so dass lose Teile einfach geladen werden können. Aber auch lange Teile sind kein Problem, weil man die Vorder- und Hinterbordwand einfach herunterklappen kann. Die Vorderbordwand liegt dann auf der Deichsel, die Hinterbordwand auf zwei ausziehbaren Rohren, während die Beleuchtung noch sichtbar ist. So ist Platz zum Durchladen von langen Teilen und ein sicherer Transport ist gewährleistet. Endlich ist Ihr Anhänger nicht mehr zu kurz.

matikstützrad. Es erleichtert das An- und Abkoppeln sowie das Rangieren des Anhängers. Die Aluminium Bordwände bieten neben dem geringen Gewicht noch einen Vorteil. Aluminium verfärbt sich nicht, auch nicht nach intensivem Gebrauch. Der Anhänger bleibt immer ansehnlich, hiermit kann man sich sehen lassen!



Achsstoßdämpfer montiert (Option)

Gebrauchsbequemlichkeit

Zum kräftigen und sicheren Befestigung Ihrer Ladung sind diese Anhänger ausgestattet mit einem starken Vordergitter und einer stabilen Reling. Zusätzlich sind rundum Festbindehaken montiert, die für Spanngurte als auch für Seile leicht zu gebrauchen sind.

Alle Tieflader werden standardmäßig mit einem Stützrad geliefert; ungebremste Anhänger mit einem normalen Stützrad, gebremste Anhänger mit einem starken Auto-



BSX 1300.251



Normales Stützrad



Automatikstützrad



BSX 2000.251



BSX 2000.301

	BSX 750 205x120	BSX 750 251x130	BSX 1300 205x120	BSX 1300 251x130	BSX 2000 251x130	BSX 2000 301x150
Maße/Gewichte						
Gesamtgewicht	750	750	1300/1000	1300/1000	2000/1500	2000/1500
Leergewicht	205	230	270	300	365	405
Nutzlast	545	520	1030/730	1000/700	1635/1135	1595/1095
Kastenlänge innen (A)	205	251	205	251	251	301
Kastenbreite innen (B)	120	130	120	130	130	150
Ladeflachhöhe (C)	52	52	53	53	50	50
Deichsellänge (D)	135	135	145	145	145	145
Totale Länge (E)	351	397	361	407	407	457
Totale Breite (F)	166	176	170	180	181	201
Totale Höhe (G)	127	127	128	128	125	125
Bordwandhöhe (H)	35	35	35	35	35	35
Relinghöhe (I)	45	45	45	45	45	45
Vordergitterhöhe (J)	75	75	75	75	75	75
Reifenmaß	185/70R13	185/70R13	185R14	185R14	185/70R13	185/70R13
Zubehör						
Plane 150 cm, mit einer Einsteckhöhe (K) von: und einer totalen Höhe (L) von:	* 145 207	* 145 207	* 145 208	* 145 208	* 145 205	* 145 205
Plane 180 cm, mit einer Einsteckhöhe (K) von: und einer totalen Höhe (L) von:		* 175 237		* 175 238	* 175 235	* 175 235
Plane 210 cm, mit einer Einsteckhöhe (K) von: und einer totalen Höhe (L) von:						* 205 265
Flachplane	*	*	*	*	*	*
Achsstoßdämpfer			*	*	*	*

*Zubehör ist lieferbar beim bestimmten Anhänger.

Maße stehen vermeldet in cm, Gewichten in kg.



Plane



Flachplane

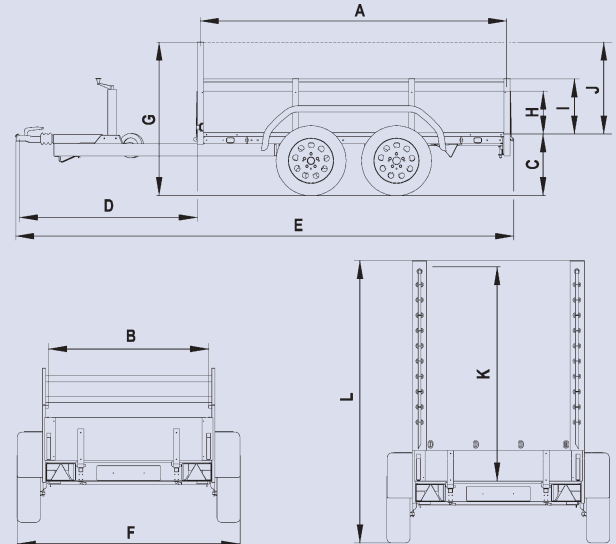

Ihrer Ansesms Händler: