

LKW-Tandem-Hochlader Typ LH, LHD

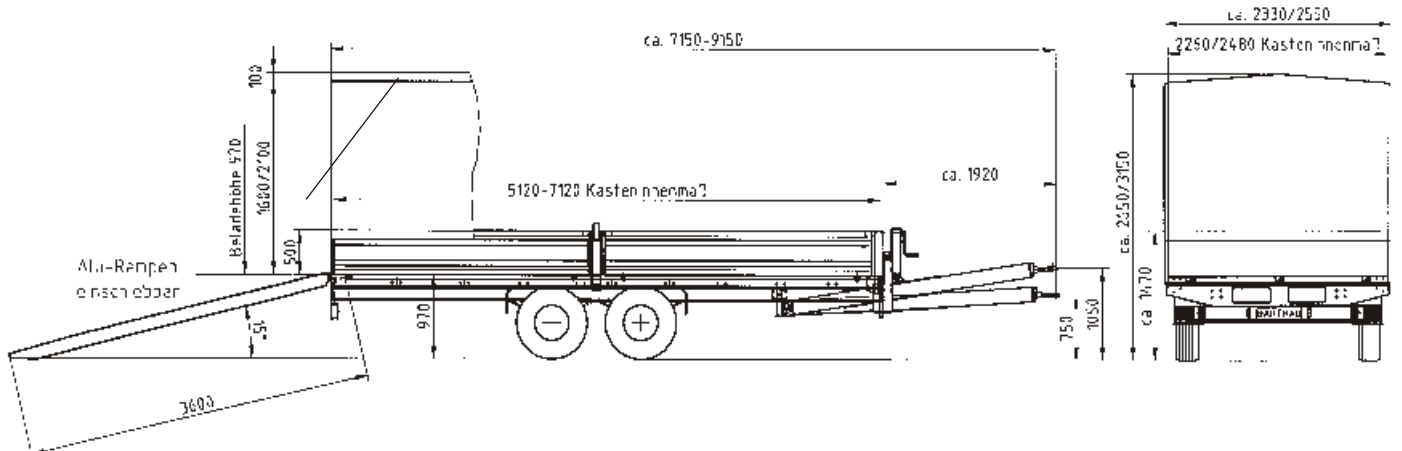
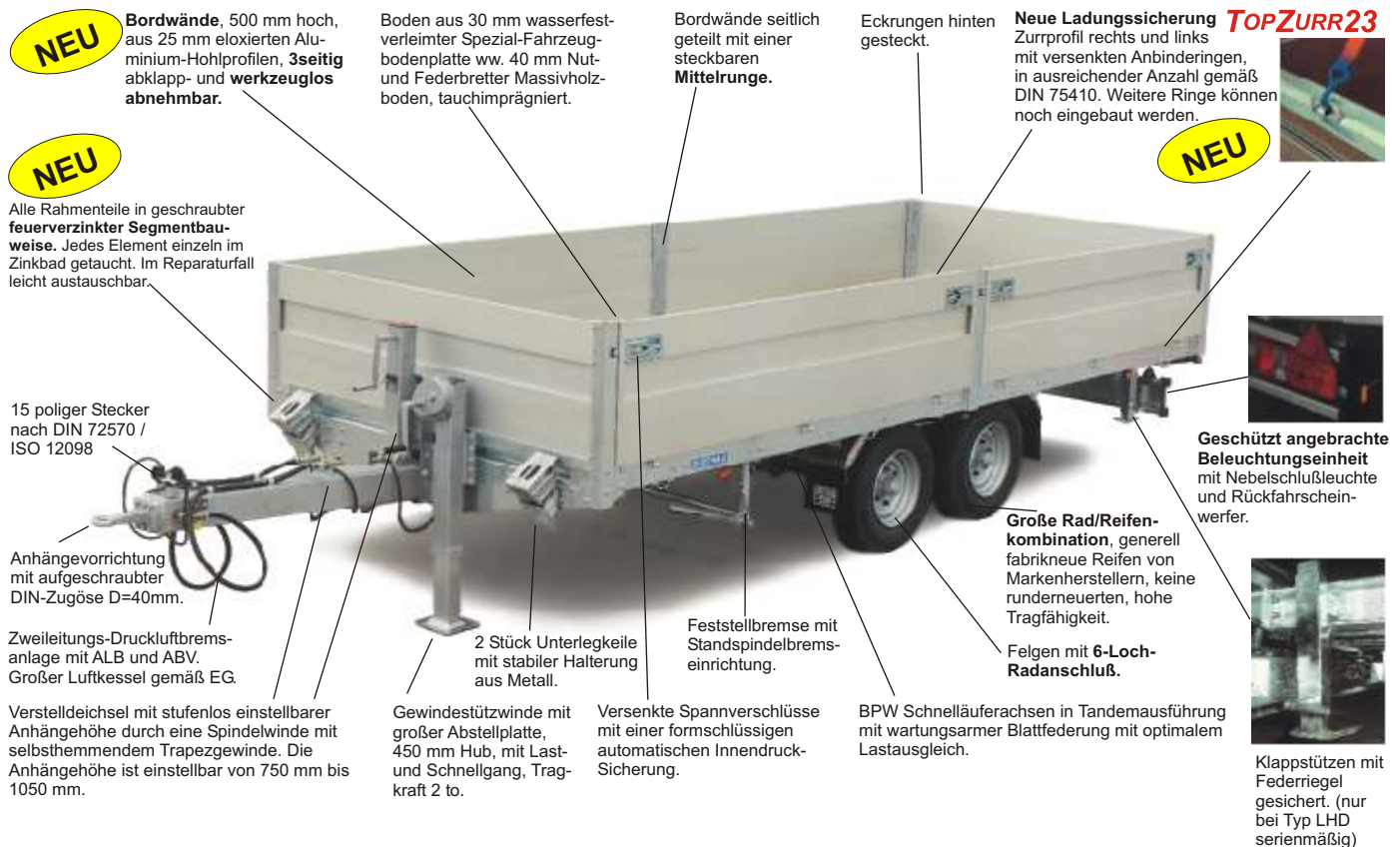

LH - Tandemanhänger mit Aluminiumbordwänden seitlich und hinten abklappbar und abnehmbar

LHD - Tandemanhänger mit Aluminiumbordwänden seitlich und hinten abklappbar und abnehmbar, Ladefläche ohne Schräge, 2 Stück Aluminium-Auffahrrampen 400 mm breit, 3600 mm lang - Tragkraft 6000 kg / Paar bei Radstand mind. 1500 mm. Mit griffiger rutschfester Oberfläche. Mit Bolzenarretierung verstellbar für verschiedene Spurbreiten. Halterung unter der Pritsche.

Typ	Bereifung/Lochzahl	Maße Ladefläche (mm) Länge x Breite x Höhe	Maße über alles (mm) Länge x Breite x Höhe	Gesamtgewicht	Eigen-gewicht	Nutz-last
LH/LHD 8700 ¹⁾²⁾	215/75R17,5	5120 x 2260 ⁶⁾ x 500	7150 x 2330 x 1450	8700 kg	2480 kg	6220 kg ⁴⁾
LH/LHD 8700 ¹⁾²⁾	215/75R17,5	5120 x 2480 ⁶⁾ x 500	7150 x 2550 x 1450	8700 kg	2520 kg	6180 kg ⁴⁾
LH/LHD 10000 ³⁾	235/75R17,5	5120 x 2260 ⁶⁾ x 500	7150 x 2330 x 1450	10000 kg	2480 kg	7520 kg ⁴⁾
LH/LHD 10000 ³⁾	235/75R17,5	5120 x 2480 ⁶⁾ x 500	7150 x 2550 x 1450	10000 kg	2520 kg	7480 kg ⁴⁾
LH/LHD 10000 ³⁾	235/75R17,5	6120 x 2480 ⁶⁾ x 500	8150 x 2550 x 1450	10000 kg	2670 kg	7330 kg ⁴⁾
LH/LHD 10000 ³⁾	235/75R17,5	7120 x 2480 ⁶⁾ x 500	9150 x 2550 x 1450	10000 kg	2820 kg	7180 kg ⁴⁾
LH/LHD 18000 ⁵⁾	235/75R17,5 Zwilling	6120 x 2480 ⁶⁾ x 500	8150 x 2550 x 1450	18000 kg	3650 kg	14350 kg ⁴⁾

¹⁾ Diese Typen ohne Mehrpreis auf 6500 kg ablastbar, spätere Auflastung möglich.

²⁾ Diese Typen ohne Mehrpreis auf 9570 kg auflastbar mit 870 kg Stützlast.

³⁾ Diese Typen ohne Mehrpreis auf 11000 kg auflastbar mit 1000 kg Stützlast. Achtung ! Jährliche Sicherheitsprüfung notwendig.

⁴⁾ Die Nutzlast verringert sich bei Typ LHD um ca. 80 kg.

⁵⁾ Achtung! Jährliche Sicherheitsprüfung notwendig.

⁶⁾ Innenbreite im Bereich der Rungen um bis zu 10 mm eingeschränkt.



Typ LH mit Zubehör: Bordwände auf 400 mm gekürzt.



Typ LH mit Dachgestell und PVC-Plane mit 3-seitiger Planenbeschriftung als Zubehör.



Typ LHD serienmäßig mit Aluminium-Auffahrampen unter dem Anhänger eingeschoben. Die Ladungssicherung erfolgt durch das serienmäßige Zurrprofil **TOPZURR23** mit versenkten Anbinderingen nach DIN 75410.



Durch die flache Auffahrt ist der Anhänger Typ LHD gut befahrbar.



Typ LHD 18000 ohne Bordwände, serienmäßig mit der neuen Ladungssicherung **TOPZURR23** und mit Aluminium-Auffahrampen unter dem Anhänger eingeschoben. Mit Luftfederung, zwillingsbereift.

Sonderzubehör gegen Aufpreis:

- Aluminiumbordwände lackiert mit 2 K Acryllack, RAL-Ton nach Kundenwunsch.
- Baggerlöffelablage auf Stirnwand (nicht in Verbindung mit Dachgestell und Plane.)
- Aluminiumbordwände erhöht.
- Versenkte Anbinderinge bei Typ LH
- Ersatzrad mit Halterung
- Luftfederung
- Minderpreis für Ausführung ohne Bordwände.
- Multiplexboden bzw. Massivholzboden belegt mit Stahlblech verzinkt, Alu-Riffelblech, Multiplexverschleißboden.
- Beschichtung der verzinkten Bauteile mit 2 K Acryllack nach Kundenwunsch.

NEU

Feuerverzinkte Segmentbauweise -

Grundrahmen und andere Stahlteile in qualitativ einzigartiger geschraubter Konstruktion. Alle Einzelteile im Zinkbad feuerverzinkt. Alle Bauelemente im Reparaturfall austauschbar, da geschraubt und nicht festgeschweißt.

Zurrprofil rechts und links mit Bohrungen im Abstand von 310mm für die Anbringung von versenkten Anbindungen nach DIN75410.

TOPZURR 23

Es sind je nach Länge die vorgeschriebenen Anzahl Ringe montiert.

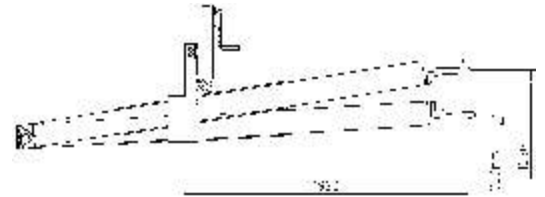

- Höhenverstellbare Zugdeichsel als Zentralrohr mit angeschraubter Zugöse 40 mm nach DIN 74054. Verstellbar um 300 mm. Stützlast 10 % des Gesamtgewichtes max. 1000 kg.
- Höhenverstellung stufenlos mit Spindelwinde mit selbsthemmendem Trapezgewinde.

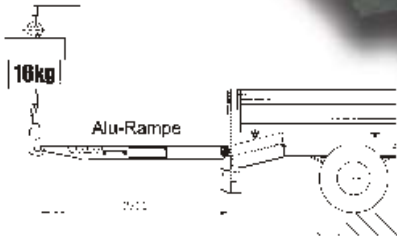
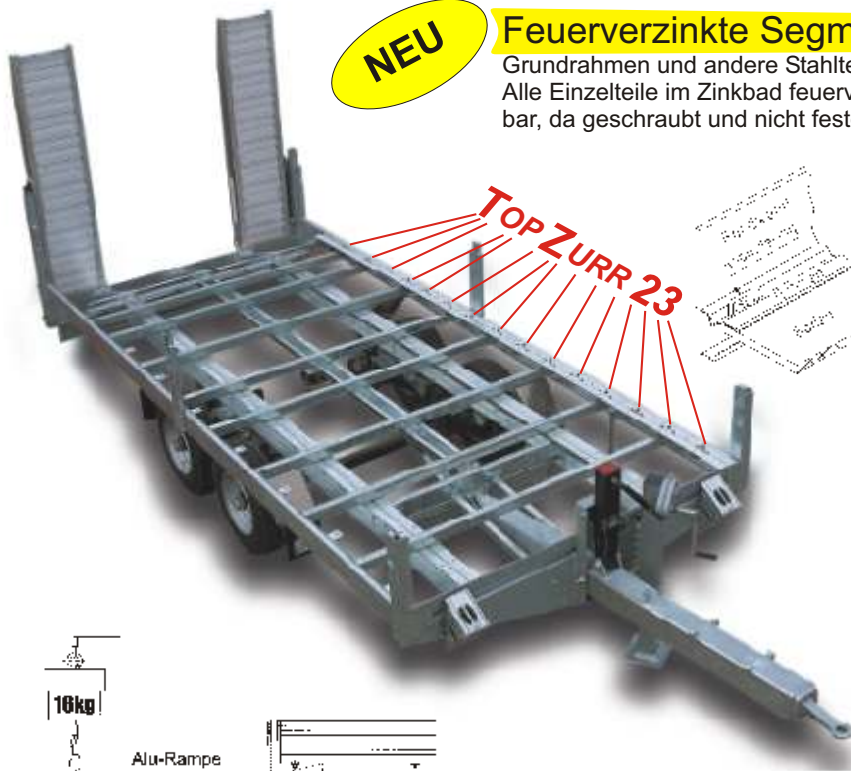

- Aluminium-Auffahrampen mit griffiger rutschfester Oberfläche. Federleicht und doch stabil durch spezielle Aluminium - Strangpreßprofile in Längs- und Querrichtung. Hohe Tragfähigkeit. Durch das geringe Eigengewicht bei festangebauten hochstehenden Rampen (Typ LHS und ZKD) ist eine Rampenhebehilfe nicht erforderlich.
- Boden 30 mm wasserfestverleimte Spezial-Fahrzeugbodenplatte. Oberfläche kunststoffbeschichtet mit Siebdruck, dadurch rutsch- und verschleißfest. Boden mit stabilen Quertägern verstärkt, das ergibt eine hohe Tragfähigkeit.
- Der 30 mm Siebdruckboden kann durch einen 9 mm Verschleißboden mit Siebdruckoberfläche verstärkt werden .
- Bei beiden Varianten ist der Boden durch das seitliche Zurrprofil eingefasst.
- Auf Wunsch 40 mm Massivholzboden (Nut und Feder), tauchimprägniert.

- Anstatt Stützrad eine Gewindestützwinde mit großer Abstellplatte, mit Last- und Schnellgang, Tragkraft 2,0 to.
- Druckluftbremsanlage mit automatisch lastabhängiger Bremse ALB und automatischem Blockierverhinderer ABV. Feststellbremse mit Spindel-Standbremseinrichtung.
- BPW Schnelläuferachsen Tandemausführung mit Gewichtsausgleich.
- Wartungsarme Blattfederung mit optimalem Lastausgleich, auf Wunsch mit Luftfederung.
- 2 Stück Unterlegkeile nach DIN 76051.
- Große Leuchten mit Blink-, Brems-, Schluß-, Rückfahr- und Nebelleuchte in schlagfestem Kunststoffgehäuse, Lampenträger schwingungsgedämpft, GGVS geprüft.

- Elektroanlage gemäß STVZO und EG Vorschriften 24 Volt mit 15 poligem Stecker nach DIN 72570 / ISO 12098 serienmäßig.

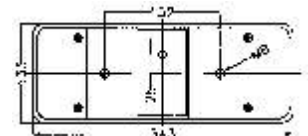

- Auf Wunsch auch 12 Volt oder andere Stecker siehe Abbildung.

7-polig 12 Volt ISO 1724

Rückfahrcheinwerfer funktionieren nicht, da kein Pol frei ist.



13-polig 12 Volt ISO 11446

auf 8 adrigem Kabel montiert.



2 Stk. 7-polige Stecker 24 Volt -

1 Stk. 7-poliger Stecker nach ISO 1185 auf 7-adrigem Kabel, 1 Stk. 7-poliger Stecker nach ISO 3731 auf 3-adrigem Kabel - Stecker sind nicht vertauschbar wegen Hülse bei ISO 3731.

